

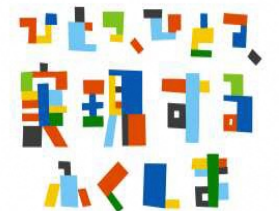

水素関連産業新規参入ワーキンググループ
「チームやぶき」のご紹介



目次

1. ごあいさつ	3
2. チームやぶきとは	4
3. メンバー企業紹介	5
① 株式会社 大和三光製作所	
② 株式会社 未来制御	
③ 有限会社 小針運送	
④ 高田工業株式会社	
⑤ 有限会社 佐藤フライス	
⑥ 有限会社 藤井製作所	
⑦ 株式会社 ペイントプラス矢吹	
⑧ 山形印刷株式会社	
4. チームやぶきデータ編	1 3
5. まとめ	1 4



写真提供 矢吹町；大池公園

ごあいさつ

「チームやぶき」は、脱炭素社会の実現に向けて再生可能エネルギーおよび水素関連に取り組む企業様へ確かなものづくりの視点からサポートさせて頂くために結集した企業チームです。

わたくしたちは、『再生可能エネルギー先駆けの地 ふくしま』の県南地域に位置する矢吹町の工業活動の中で、培われ・蓄積された独自の技術力と最新の設備を有する各企業のノウハウを総合的に取りまとめ、お客様の様々なご要求や課題解決のお手伝いをさせていただきます。

2022年 5月



共同代表 大和輝明



共同代表 水戸勘十

チームやぶきとは

- ◆福島県矢吹町は、南東北の玄関口として空港・高速道路・鉄道の交通体系に恵まれ産業・流通の重要な役割を担う地域です。
- ◆東西10 km・南北10 kmの小さな町の中で、日頃より各々専門技術を有する中小製造業が、連携体制を構築し、お客様のご要求に対しご満足頂ける技術・製品をご提供しております。

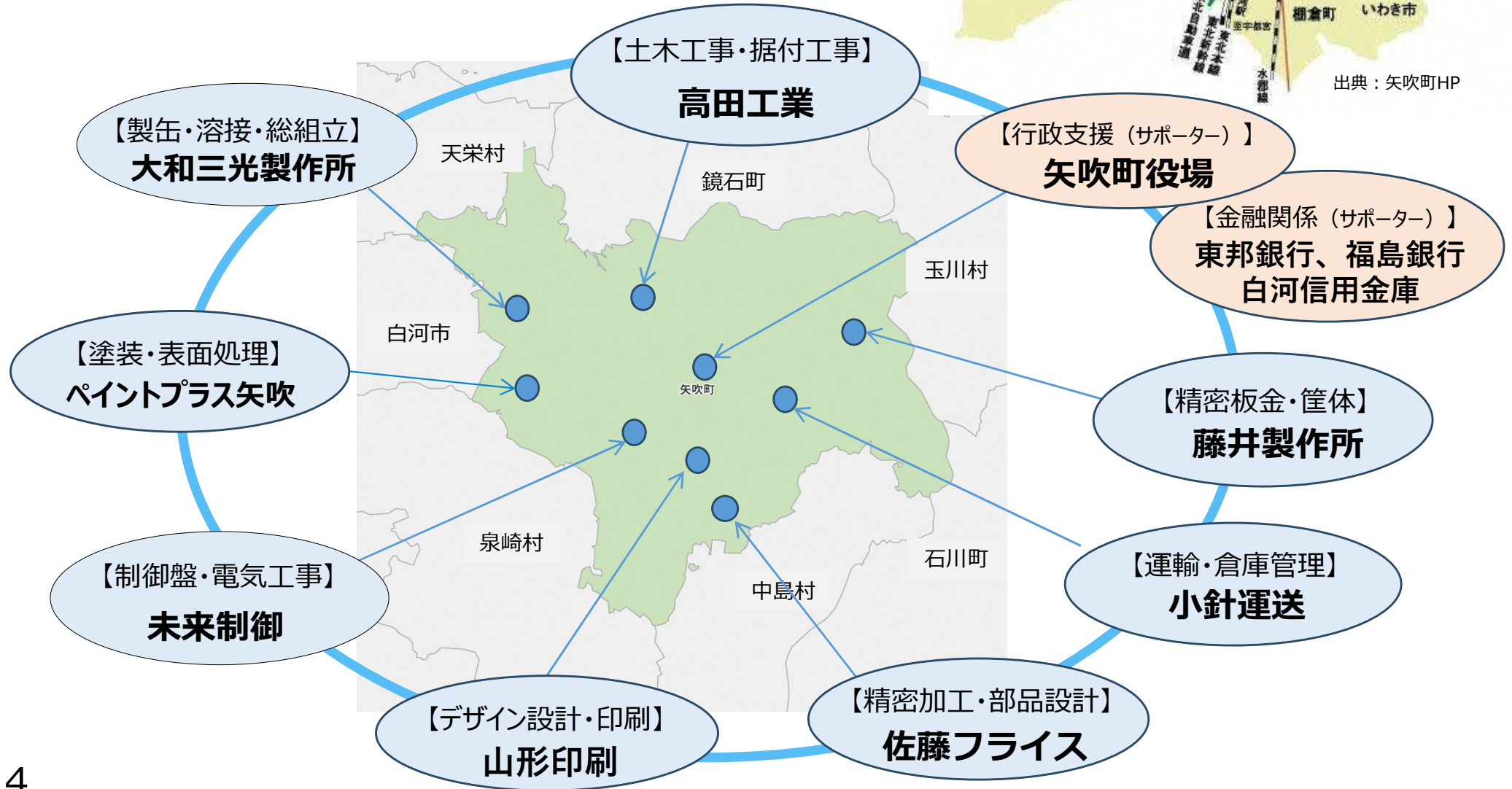

得意分野

- 大型装置組立
- 開発・研究
- 設計・製造・据付・保守



企業概要

- 資本金：60百万円、創立:1915年
- 従業員：100名
- 主要製品：工業用乾燥機・焼却炉・付帯設備
- 主要取引先：日立造船・三菱重工・クレハetc.
- URL <http://www.yamato-sanko.co.jp>



代表取締役 大和輝明

工場風景



福島工場外観



溶接作業



5 工業用乾燥機



大型機組立工場内

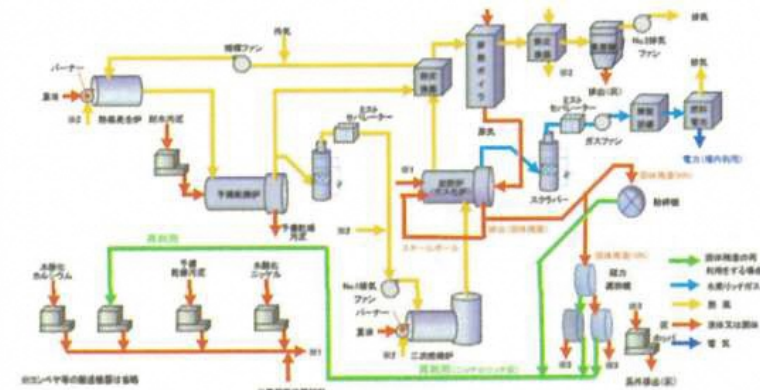

出典：「ふくしまさいえね」パンフレット

(H30年度 福島県再エネ実証研究補助事業)
下水汚泥からの直接水素製造プラント実証研究

得意分野

- 制御システム
- 電気工事
- PC・PLC制御ソフト



企業概要

- 資本金：10百万円、創立：1994年
- 従業員：30名
- 主要製品：電源盤・制御盤・電気工事
- 主要取引先：NSKマシナリー、日東紡テクノetc.
- URL <http://miraiseigyo.com>



代表取締役 水戸勘十

工場風景



本社工場外観



組立工場内部



太陽光発電型放射線量測定器（自社開発）



クリーンルーム



設計作業



配線作業



電気工事

【メンバー企業③】 株式会社 小針運送

得意分野

- 機械運送
- 資材運送
- 倉庫保管・入出庫管理



企業概要

- 資本金：12.5百万円、創立：1986年
- 従業員：45名
- 事業内容：一般貨物輸送・営業倉庫業
- 主要取引先：第一貨物・ナカノ商会・天昇電気



代表取締役 小針幸神

社屋・倉庫風景



本社倉庫外観



保管倉庫



【メンバー企業④】 **吉** 高田工業株式会社

得意分野

- 土木・建設工事
- 給排水工事
- 機械据付工事



企業概要

- 資本金：40百万円、創立：1951年
- 従業員：40名
- 主要事業：土木工事・建設工事等
- 取引先：自治体・医療福祉施設・ホテル等
- <http://www.takadakogyo.co.jp>



代表取締役 佐藤勝栄

社屋および工事風景



本社屋外観



工事実績



工事風景

【メンバー企業⑤】 Sato-Fraise 株式会社 佐藤フライス

得意分野

- 精密部品切削加工
- Al・SUS・Ti・W等
- 高品質・高精度・高付加価値



企業概要

- 資本金：3百万円、創立：1990年
- 従業員：6名
- 主要製品：医療・音響・光学・通信等精密部品
- 主要取引先：福島県内外企業
- <http://sato-furaisu.co.jp/>



代表取締役 相笠光明

工場風景



工場外観



各種設備（4軸～5軸）立型マシニングセンタ



【メンバー企業⑥】 株式会社 藤井製作所

得意分野

- 精密板金加工
- レーザー抜き加工



企業概要

- 資本金：7百万円、創立：1965年
- 従業員：22名
- 主要製品：空調設備板金・制御盤等板金
- 主要取引先：アネスト岩田・GSユアサ等
- <http://www.fujii-seisakusho.co.jp>



代表取締役 藤井義男

工場風景



工場外観



主要設備

- ・タレットパンチ
- ・レーザー複合機
- ・ハイブリッドベンダー

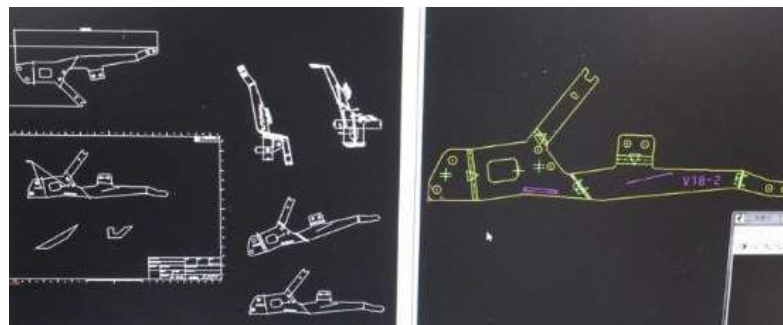

CAD/CAMシステム

得意分野

- 大型筐体塗装
- 表面処理
(パーカライジング)



企業概要

- 資本金：3百万円、創立:2015年
- 従業員：12名
- 主要製品：筐体・扉・部品等の塗装
- 主要取引先：徳力精工・タマチ電機等
- <http://www.shirakawadb.jp/261089>



代表取締役 増子信也

工場風景



工場外観



塗装ライン



パーカー処理槽1500W×1500H×2700L

得意分野

- 印刷・製本
- 工業デザイン
- 教育コンテンツ・翻訳



企業概要

- 資本金：5百万円、創立:1906年
- 従業員：福島工場 65名 (Gr全体2000名)
- 主要製品：印刷・配送・翻訳・コンテンツ作成
- 主要取引先：ホンダ・日産・ソニー・パナソニック等
- URL <https://yamagata-corp.jp/>



代表取締役社長 山形隆司

工場風景



工場外観



高速大判印刷設備



高速製本設備

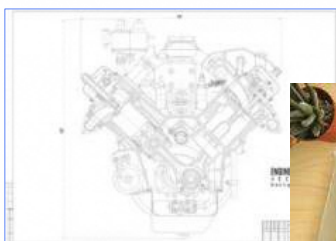

「チームやぶき」メンバー対応可能技術

▶ 「チームやぶき」メンバー 8 社は、主要事業の取組の中で、高度な技術を培っております

	主要事業	設計	加工	溶接	配管	組立	電気	他	据付	保守	ISO	高圧ガス
①大和三光製作所	工業用乾燥機	○	○	○	○	○	○	○	○	○	○	☆
②未来制御	制御盤・電気工事	○				○	○	○	○	○		☆
③小針運送	運送業・営業倉庫							○		○		
④高田工業	土木・建設工事	○		○	○		○	○	○			
⑤佐藤フライス	精密機械加工	○	○									
⑥藤井製作所	精密板金組立		○			○					○	
⑦ペイントプラス矢吹	塗装・表面処理							○	○			
⑧山形印刷	印刷・工業デザイン	○						○			○	

「チームやぶき」のご紹介 まとめ

1

御社、水素関連ビジネスにおける製造・組立・工事・保守等の『東日本拠点』として、「チームやぶき」の技術をおおいにご活用頂きたい

2

水素関連部品およびメンテナンス用部品等の東日本地域倉庫および入出庫管理としてもご活用頂きたい



🔍 「水素wgチームやぶき」で検索

お問い合わせ先はこちら

チームやぶき（共同代表連絡先）

株式会社 大和三光製作所

代表取締役社長 大和 輝明

〒969-0287

福島県西白河郡矢吹町堰の上351

TEL 0248-42-5601 / FAX 0248-42-5602

<http://www.yamato-sanko.co.jp>

rd_yamato@yamato-sanko.co.jp

株式会社 未来制御

代表取締役 水戸 勘十

〒969-0263

福島県西白河郡矢吹町根宿230-3

TEL 0248-51-1145 / FAX 0248-51-1135

<https://www.miraiseigyo.com>

k-mito@miraiseigyo.com

ワーキング・グループ キックオフ会議

チームやぶきは、福島県再生可能エネルギー関連産業研究会長より「水素関連産業新規参入ワーキンググループ」の設立申請承認を賜り、令和4年5月31日に矢吹町蛭田泰昭町長はじめ来賓の方々のご列席のもとにキックオフミーティングにて立上げ宣言を行い、チーム及びサポーターの結束を高めると共に積極的な活動を開始致しました。

